

Montageanleitung

RBWE 3-Höhenverstellung elektrisch LIGHT boden-/wandmontiert

REMONTA



TAFELWERK

SYSTEME MIT ZUKUNFT

Hinweise zur Montage:

Bitte prüfen Sie vor der Montage die Wand auf deren Beschaffenheit und auch auf etwaige in der Wand verlaufende Leitung, wie z. B. Strom oder Wasser. Für feste Wände (Beton- und Ziegelwände) liegt das entsprechende Montagematerial der Sendung bei und ist in der Montageanleitung beschrieben, bei andersartigen muss das Montagematerial dementsprechend angepasst werden. Die Montage, Überprüfung bzw. Reparatur und auch die Verkabelung der Anlage ist ausschließlich von ausgewiesenem Fachpersonal gemäß der Anleitung durchzuführen. Grundsätzlich ist darauf zu achten, dass beim Anschließen und Verkabeln die Installationsanleitung des Displays zu beachten ist. Zur Verbeugung von Verletzungen empfehlen wir die Nutzung von Handschuhen. Bei nicht ordnungsgemäßer Montage können erhebliche Verletzungen durch Herunterfallen der kompletten Anlage oder Teile entstehen.

Hinweise zum Gebrauch und der Sicherheit:

Die vornehmlich in Schulen, Schulungs- und Konferenzräumen eingesetzte elektrische Höhenverstellung mit RBWE3, dient dem Anwender jederzeit zur optimalen Einstellung der entsprechenden Arbeitshöhe. Das RBWE3-System kombiniert ein Display (bis 130kg) mit klassischen Tafelflügeln. Die Wartung des Systems ist mindestens einmal jährlich von ausgewiesenem Fachpersonal durchzuführen. Sollten bei täglicher Nutzung, sichtbare oder unsichtbare Beanstandungen festgestellt werden (z. B. fehlende Abdeckungen, schwergängiges Laufen oder lockerer Sitz der Befestigungsschrauben) ist der Kontakt mit dem Installateur oder Hersteller des Systems umgehend herzustellen, um weitere Vorgehensweisen zu besprechen (ggfs. Sperrung der Anlage). Hinweis: „Bitte bewahren Sie diese Anleitung zum späteren Nachweis auf“

Bei nicht ordnungsgemäßer Lieferung füllen Sie bitte folgende Zeilen aus und senden uns dieses Formular zu:

Firma: _____

Ansprechpartner: _____

Verpackungsdaten, die **unbedingt** angegeben werden müssen:

Kunde: _____

Paketnummer: _____

Bestellnummer: _____

Artikelnummer: _____

Verpackungsdaten: _____

(Stempel)

Grund der Beschwerde: _____

1. Lochbild auf dem Boden

Boden (ohne Lastver.) (1 : 5)

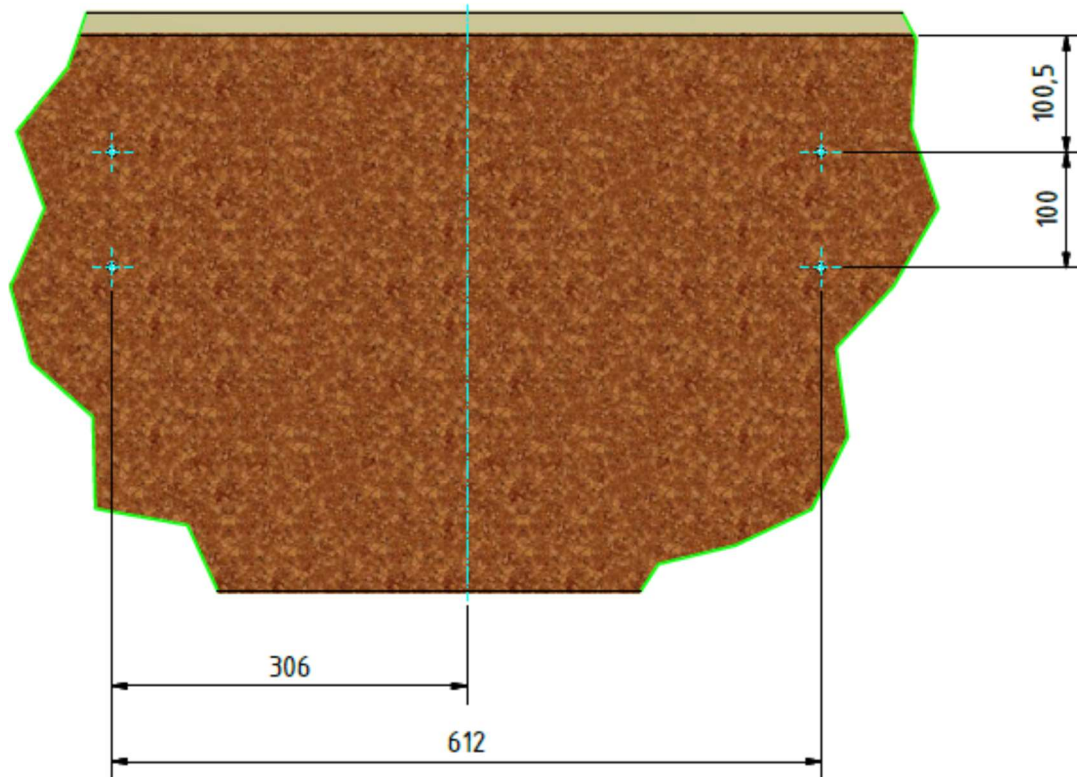

2. Lochbild an der Wand

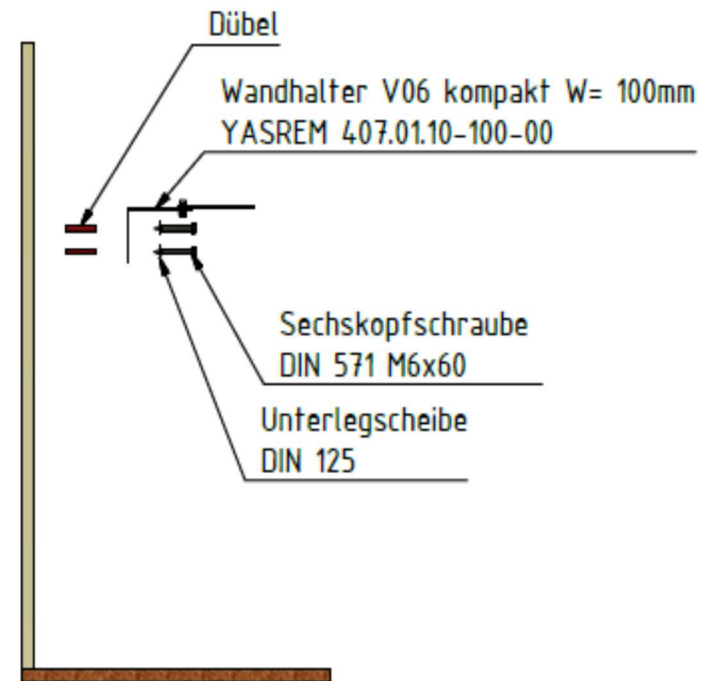
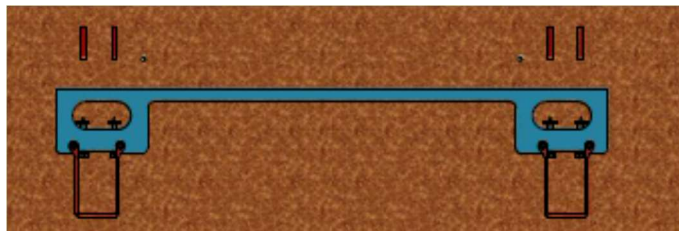
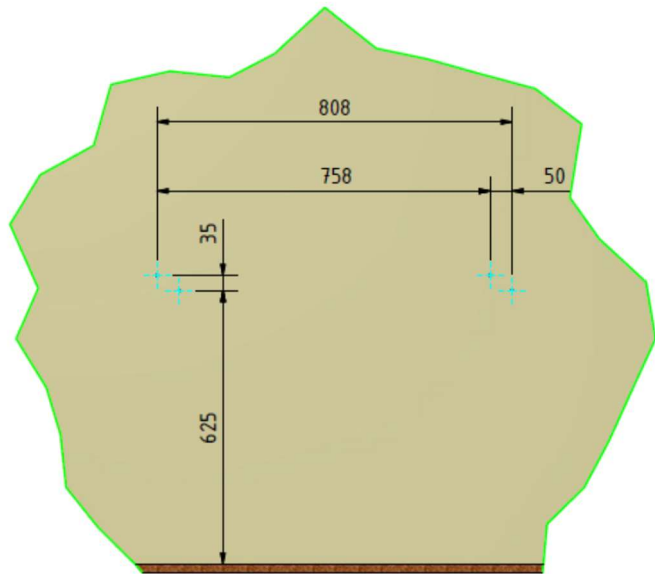

3. Zusammenbau des Systems

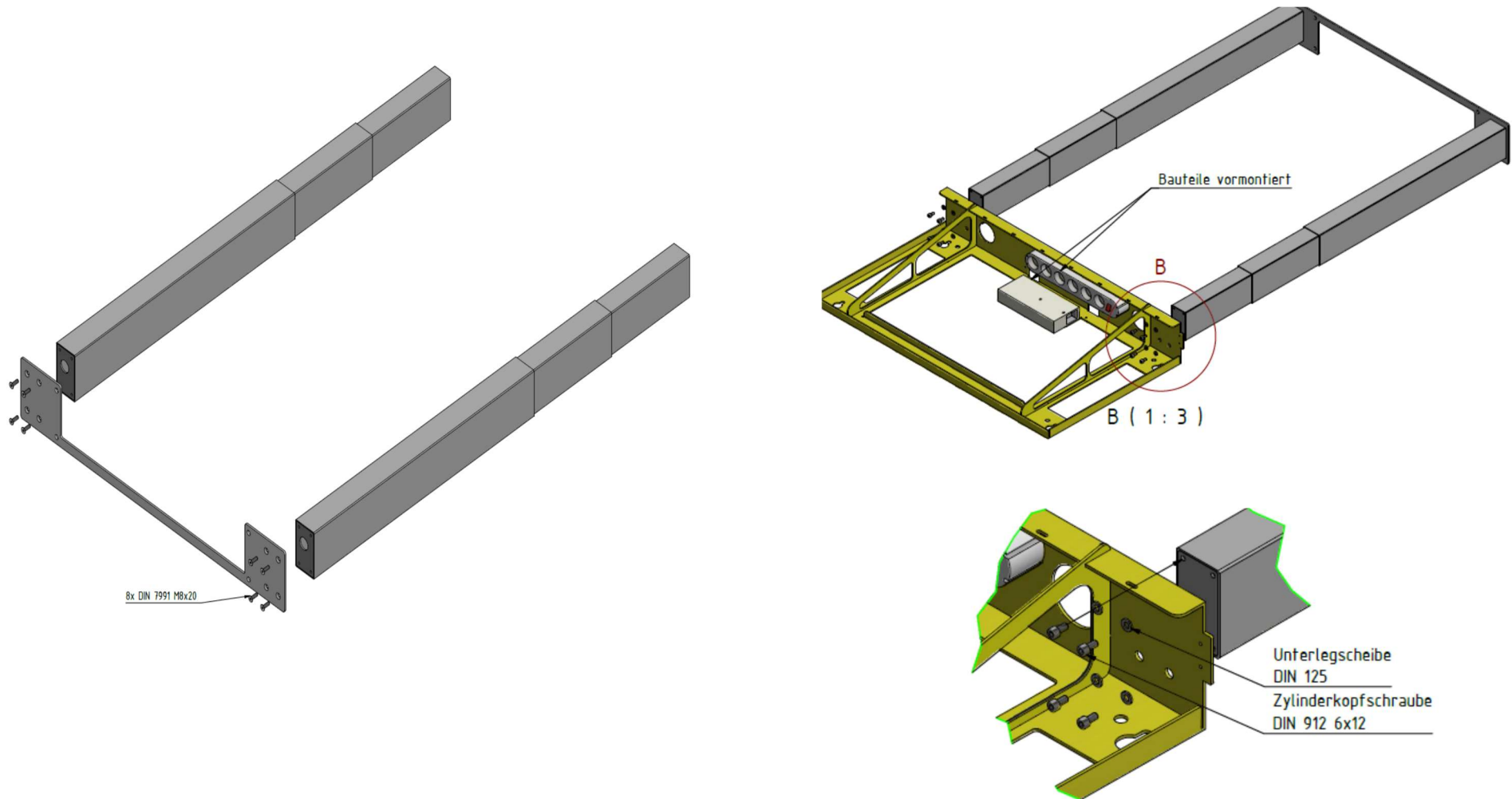

4. Wandmontage des Systems

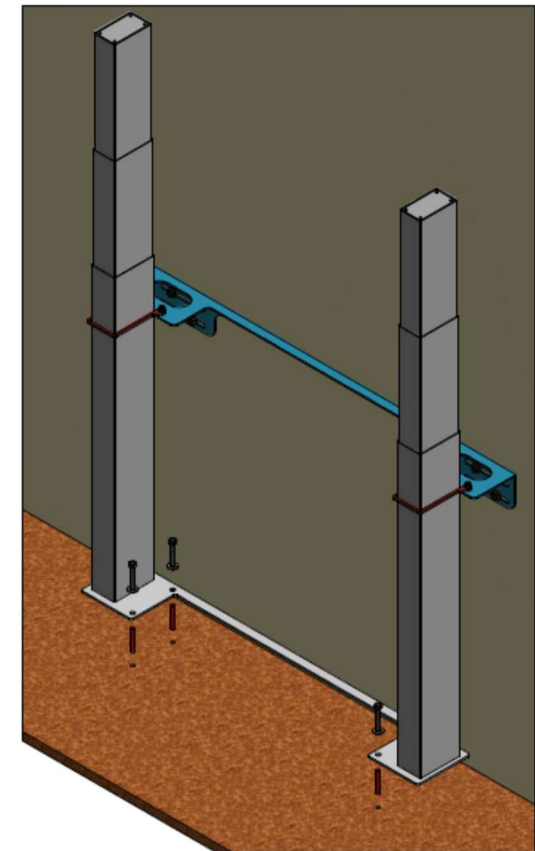
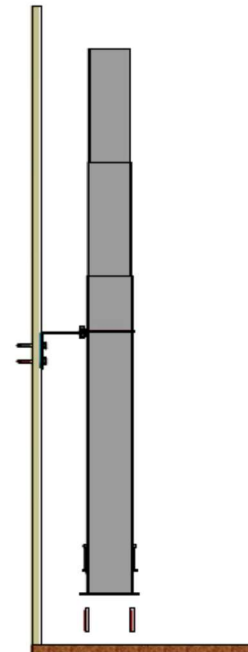
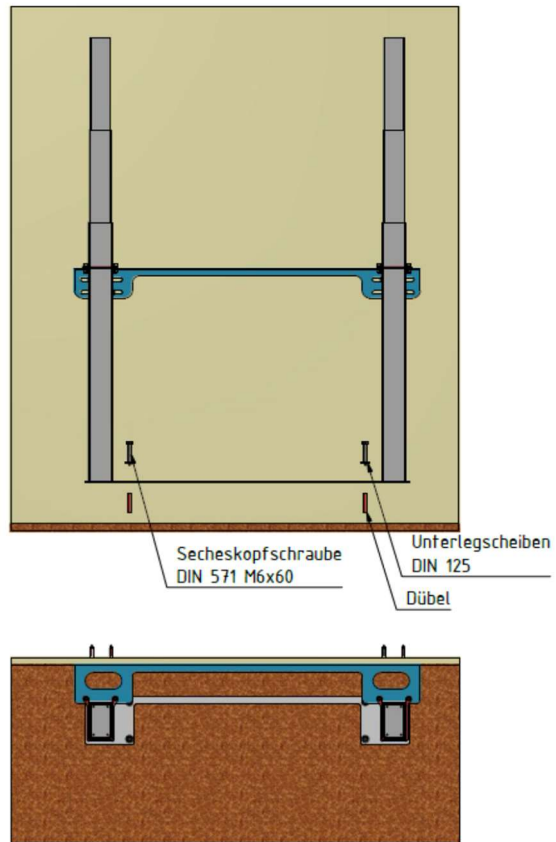

4. Montage des Rahmens

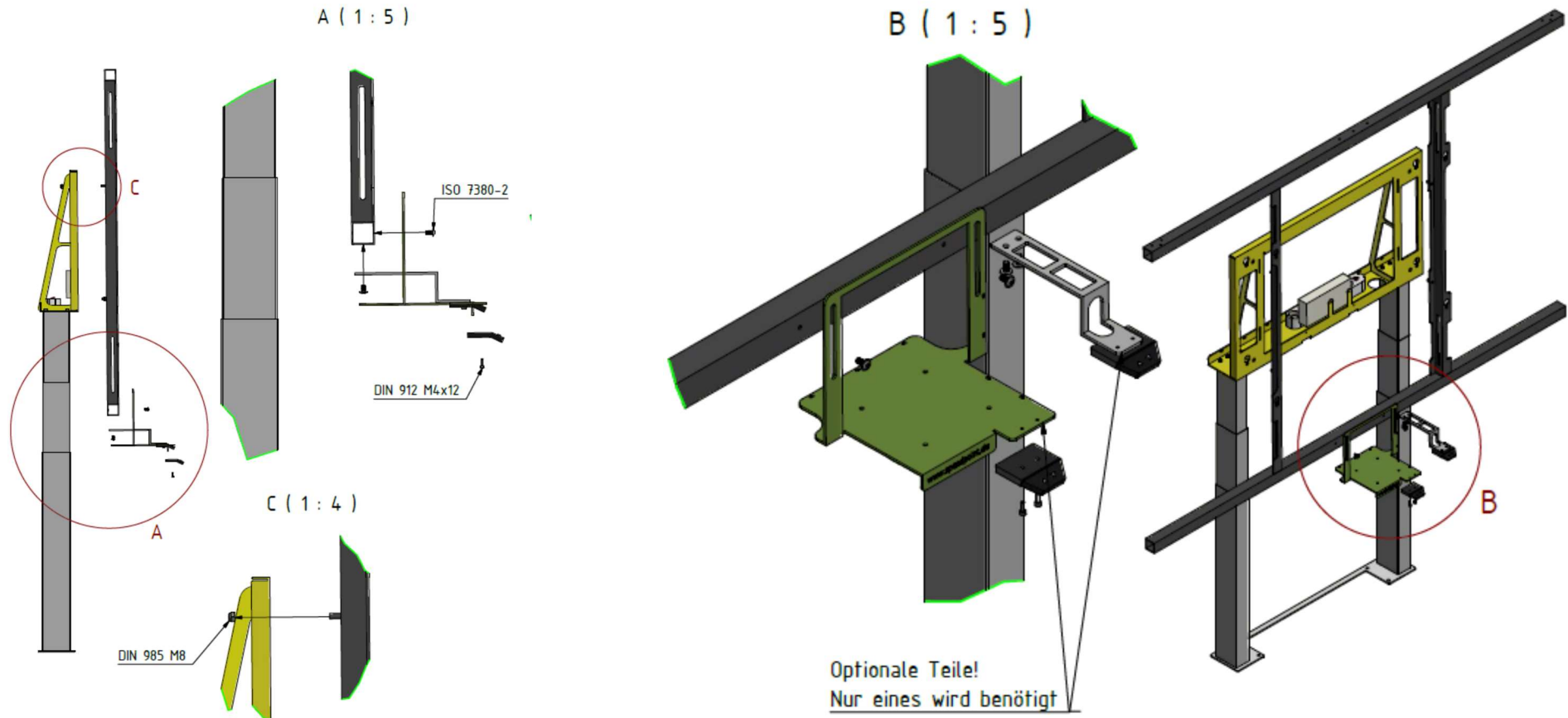

5. Displaymontage

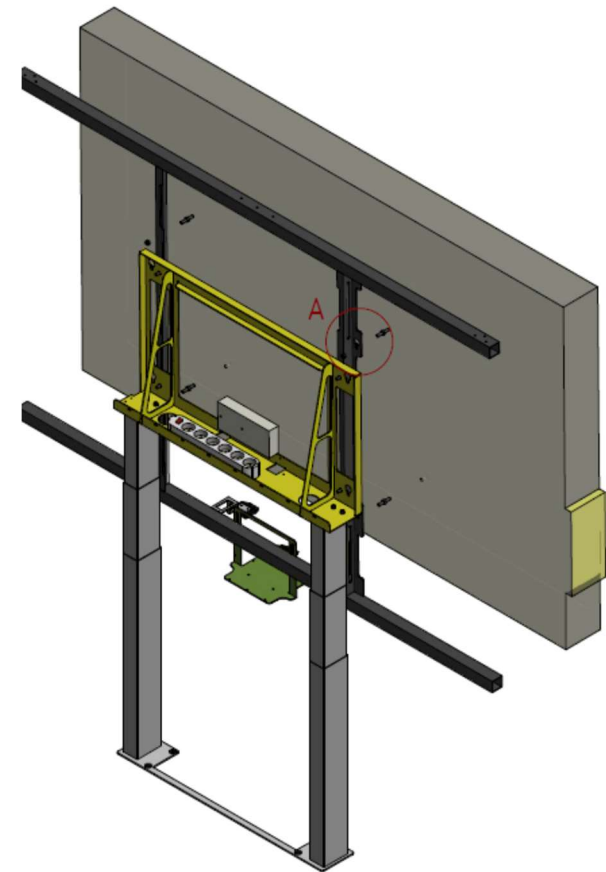
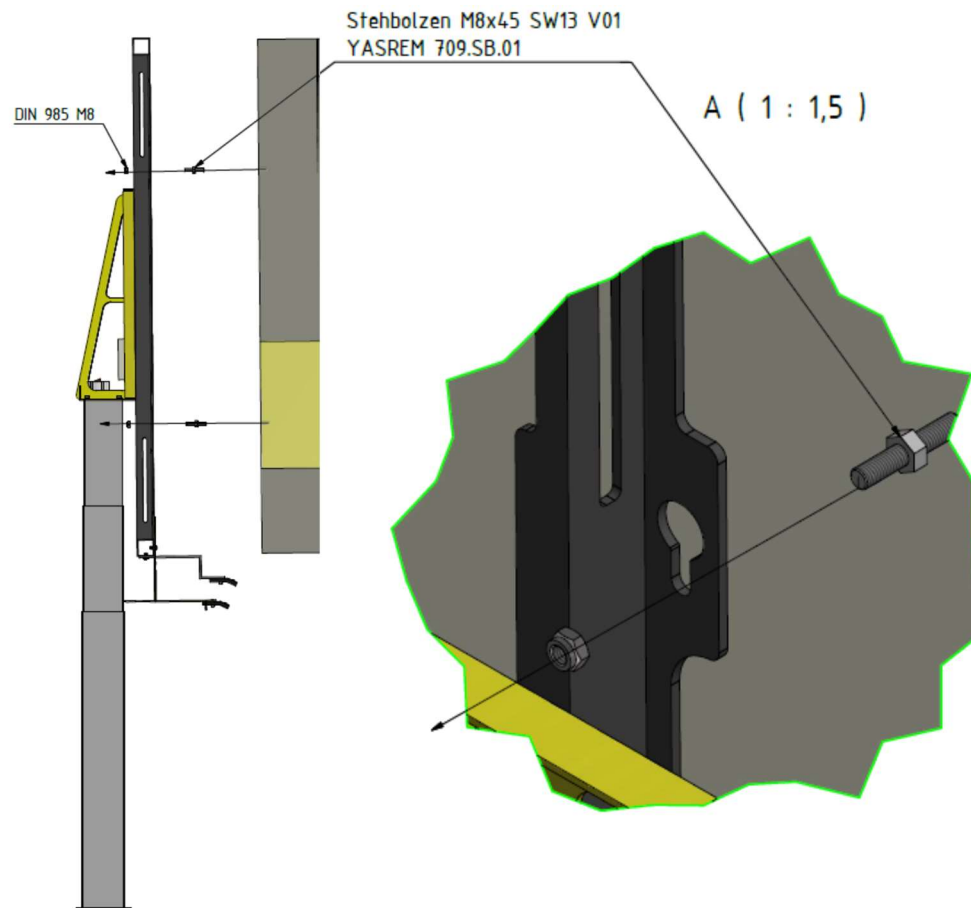

6. Flügelmontage

